



# Sherpa Z50

## Technische gegevens



# SHERPA Z50

## Technische gegevens

### Motor

<b>Vermogen</b>	: 24.8 pk
<b>Max. toerental</b>	: 3600 rpm
<b>Afgesteld toerental</b>	: 3000 rpm
<b>Fabrikant</b>	: Kubota
<b>Type</b>	: D902
<b>Cilinders</b>	: 3
<b>Brandstof tankinhoud</b>	: 15 L
<b>Koeling</b>	: Vloeistofgekoeld

### Vermogensgegevens

<b>Opbrekkkracht</b>	: 726 kg
<b>Duw- trekkracht</b>	: 515 kg
<b>Rij- en werk hydrauliek</b>	: 42 L/min - 190 bar
<b>Hydrauliektankinhoud</b>	: 42 L

### Banden

<b>Standaard</b>	: 20x11.00-8
<b>Smal</b>	: 4.00-10

### Remmen

<b>Bedrijfsrem</b>	: Hydrostatisch d.m.v. 4 hydraulische wielmotoren
--------------------	---

### Besturing

<b>Aandrijving</b>	: Hydrostatisch d.m.v. 4 hydraulische wielmotoren
<b>Max. snelheid</b>	: 0-6 (traploos) km/h
<b>Besturing</b>	: Schrankbesturing

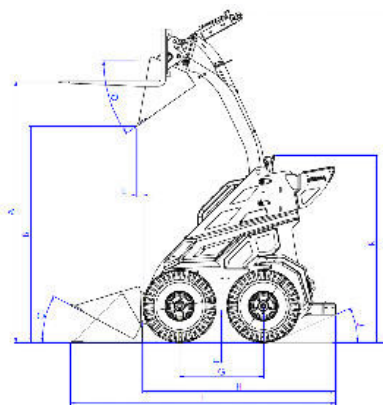
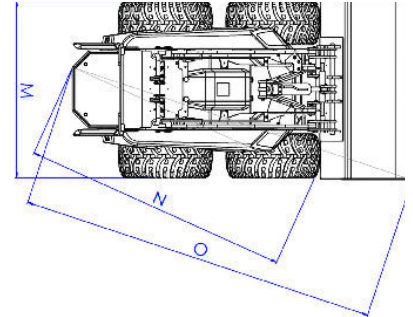

### Dimensies in mm

<b>A</b>	Max hoogte palletvorken*	2051
<b>B</b>	Uitkiephoogte*	1700
<b>C</b>	Hoek bak laag*	28°
<b>D</b>	Uitkiephoek bak	35°
<b>E</b>	Afstand voorwiel kiepen bak	50
<b>F</b>	Bodemvrijheid*	188
<b>G</b>	Wielbasis	657
<b>H</b>	Lengte machine zonder bak	1519
<b>I</b>	Lengte machine met bak	2075
<b>J</b>	Oprijhoek	23,5°
<b>K</b>	Hoogte machine	1495
<b>L</b>	Totale maximale hoogte	2590
<b>M</b>	Breedte	1140
<b>N</b>	Draaicirkel	1664
<b>O</b>	Draaicirkel met bak	2208

# SHERPA Z50

## Technische gegevens

### Electrisch systeem

**Spanning** : 12 V  
**Accu-capaciteit** : 45 Ah

### Max. dimensies

(L mm x B mm x H mm, excl laadbak)

**Standard** : 1519 x 1140 x 1495

### Gewicht rijklaar

862 kg

### Kiplasten (kg)\*:

Palletvorken last laag\*\*

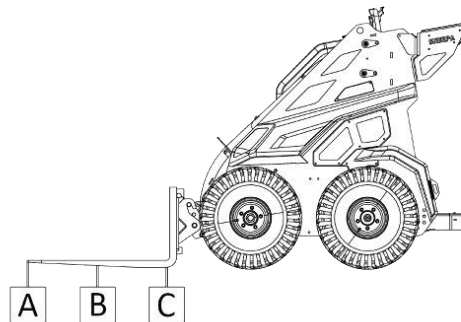

**A** 303  
**B** 440  
**C** 808

Palletvorken last hoog\*\*

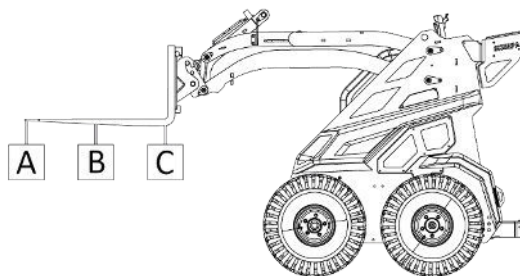

**A** 221  
**B** 294  
**C** 439

\* Inclusief machinist 75kg

\*\* Rekening houden met een veiligheidsfactor van 30%

## SHERPA Z50

Dé krachtpatser van de SHERPA Z-serie - de Z50 gaat geen uitdaging uit de weg! Deze machine is 114 centimeter breed en uitgerust met een betrouwbare 25 pk Kubota D902 dieselmotor. Daarmee is deze machine de meest krachtige versie uit ons assortiment schrankladers.



**Meer informatie? Neem contact met ons op!**

**SHERPA**  
MINI-LOADERS

Canadabaan 14  
5388 RT Nistelrode  
Nederland  
+31 412 61 33 44  
info@sherpaminiloaders.com  
www.sherpaminiloaders.com

**Volg ons**

