

Dieseltruck light serie.



Kalmar DCG50-90
5–9 tonns kapasitet.



Med tanke på din lønnsomhet.

Livsløpskostnad



Viktigere enn kjøpsprisen er de totale samlede kostnadene gjennom truckens levetid. Med Kalmar DCG50-90 vil du redusere dine kostnader. Kalmar lønner seg derfor uten tvil på lang sikt.

En truck i DCG50-90 serien fra Kalmar er en lønnsom investering. Dieseldrevne trucker i Kalmar light serien hjelper deg å produsere mer på kortere tid. Dette gir deg både økt effektivitet og høyere produktivitet.

Noen hevder at alle gaffeltrucker en lønnsom investering uansett hvilket merke trucken er. Dette er i og for seg ofte riktig, men er du i tillegg ute etter å forbedre din virksomhet, så er det Kalmar som gjelder.

Kalmar ser gaffeltrucken er en integrert del av din drift, og vet at det er avgjørende at den fungerer like godt som dine andre maskiner. Det er derfor lønnsomt og betryggende for deg å kjøpe en gaffeltruck som er pålitelig, samtidig som den gir deg ekstra valuta for pengene.

Vår lange tradisjon med produksjon av trucker til medium og tung lasthåndtering har gitt et stort fortinn i forhold til de fleste av våre konkurrenter.

Erfaringene fra disse krevende bruksområdene har blitt brukt i produksjonen av DCG50-90. Vi kan dermed gi deg den beste tryggheten for optimal driftssikkerhet.

Dersom gaffeltrucker er avgjørende utstyr for selskapets drift, så vil vi på det sterkeste anbefale en Kalmar maskin. Du får en gaffeltruck som er pålitelig og effektiv med høy komfort, samtidig som det er den mest lønnsomme investeringen på lengre sikt.



Kort fortalt.

En gaffeltruck skal prestere skift etter skift, uten at du opplever uforutsett stans eller driftstekniske problemer. I praksis er det nettopp dette en gaffeltruck fra Kalmar vil gi deg.

At en gaffeltruck er pålitelig og robust er likevel ikke nok. Du er også avhengig av høy driftsyttelse og produktivitet. I tillegg er du avhengig av funksjoner som fungerer effektivt på dine områder. DCG50-90 serien fra Kalmar gir deg en av de beste gaffeltruckene på markedet, samtidig som den oppfyller kravene til selv de dyktigste førerne.

Noen spør kanskje seg selv: «Må vi ha den aller beste trucken? Er ikke bra nok tilstrekkelig? Gaffeltruck er tross alt ikke kjernevirksomheten vår.

Produktivitet og besparelser.

Gaffeltrucker er en kritisk del av driften for mange virksomheter. Stopper trucken, så stopper produksjonen. En truck som kjører knirkefritt dag ut og dag inn, gir deg virkelig resultater på bunnlinja.

Kalmar DCG50-90 har i snitt 10 prosent høyere produktivitet enn forrige modell. Forskjellen mellom ti løft eller elleve løft på samme tid, kan se liten ut. Men i

løpet av et helt år, for ikke å snakke om hele gaffeltruckens levetid, blir det mye penger. Akkurat det samme gjelder 15 prosent lavere drivstofforbruk når du bruker Kalmars egenutviklede Eco-modus.

Enkel service og høy andrehåndsverdi.

Ingen uforutsette driftsstopper, raskt forebyggende vedlikehold og reparasjon, samt lange serviceintervall - alt dette øker din produktive tid, samtidig som det reduserer kostnadene.

På samme måte som eksklusive bilmerker har Kalmar gaffeltrucker markedets høyeste andrehåndsverdier.



Besparelser med DCG50-90.

DCG50-90

Dette eksempelet viser hvordan et produksjonsanlegg kan oppnå betydelige besparelser ved å bytte til Kalmar DCG50-90.



15%

Reduserer drivstofforbruket med opptil 15 prosent ved bruk av Kalmars egenutviklede Eco-modus.

Forbedret produktivitet.

Optimalisering av drivlinje, hydraulikksystem og el-system har økt produktiviteten med 10 prosent sammenlignet med foregående modell.

+10%



Tilpasset dine spesifikke behov.

Produksjonsbedrifter består av mange spesialtilpassede maskiner og systemer. Transportbånd, løfteanordninger, roboter må alle tilpasses og samkjøres - det samme gjelder dine gaffeltrucker.



Fire ruller om gangen.

Aggregatet på denne Kalmar trucken gjør det mulig å løfte fire papirruller om gangen. Dette gjør at håndtering av rullene går betydelig raskere enn det gjorde tidligere ved Gävle havn i Sverige.

Kalmar generasjon G - gir fleksibilitet.

I likhet med andre deler av produksjonssystemet kan gaffeltruckene tilpasses dine driftsbehov. Vi hjelper deg gjerne med å finne en optimal løsning for din virksomhet. Kalmar er globalt anerkjent for muligheten til å tilpasse gaffeltrucker til spesifikke behov, og DCG50-90 er ikke noe unntak. Kalmar generasjon-G kan leveres med en rekke ulike funksjoner og tilbehør som kan skreddersys.

Bransjespesifikke tilpasninger.

Siden våre gaffeltrucker er så fleksible, er det ikke overraskende at vi har kunder i alle ulike bransjer som for eksempel papir, tre, stål, betong og offshore – bare for å nevne noen.

Stort utvalg av aggregat og løfteutstyr.

Gaffeltrucken kan utstyres med akkurat det løfteutstyret din bedrift trenger, for eksempel rørklemmer, pallehåndtering, pikbom eller spesialaggregat.

Tre ulike ytelsesinnstillinger.

Føreren kan styre gaffeltruckens ytelse ut fra ønske om normal drift, høy motoreffekt eller lavest mulig drivstofforbruk. Alt kontrolleres enkelt med en bryter fra den behagelige og populære EGO-førerhytta.

Tilpasset førermiljø.

En optimal gaffeltruck handler ikke bare om utstyr og egenskaper. Det omfatter også det å kunne tilpasse førerens arbeidsmiljø. For eksempel ved hjelp av justerbart sete, hendler og andre innstillinger. Kalmar stiller i en særklasse når det gjelder hensynet til føreren, med tilpasset fleksibilitet og ergonomi etter de ulike førernes forskjellige krav.

Vi hjelper deg gjerne.

Flere spesialtilpassede kundeløsninger har vært så gode at de er blitt satt som standard i vår tilbehørsserie. Tross alt er det du – vår kunde – som kjenner din egen virksomhet best, og vi vil gjerne finne den beste løsningen for dine behov.

“Kalmar's serie av lette gaffeltrucker har et sterkt omdømme blant kunder over hele verden. Hele 87 prosent sier de ville kjøpe Kalmar på nytt. En av mange grunner er takket være den store fleksibiliteten.”



Økonomi.

Optimaliserer gaffeltrucksens drift for lavest mulig drivstofforbruk.

50/50

Normal.

Balanserer perfekt truckens ytelse, fart og drivstofforbruk.



Power.

Optimaliserer gaffeltrucken for høy hastighet og topp ytelse.

Ta godt vare på dine førere.

De fleste selskaper er enig i at sikkerhet og ergonomi er viktig. Men er det virkelig nødvendig å investere i det aller beste førermiljøet? Snu på spørsmålet, tenker vi. Det er vel ingen som har råd til *ikke* å investere i førernes helse?



Vendbart sete og miniratt.

I krevende produksjonsmiljø kan føreren utføre mer enn 150 000 løft hvert år. Når du slipper å rygge og kan styre gaffeltrucken med bare pekefingeren, reduseres belastningen betydelig på nakke og skuldre.

Selv den mest avanserte gaffeltrucken vil ikke fungere uten en frisk og motivert fører. Ved å investere i førernes velferd, så kan du forvente økt trivsel, mindre slitasjeskader, samt en mer attraktiv arbeidsplass.

Mindre sykefravær er bare en av fordelene med en ergonomisk og sikker arbeidsplass. Det gir også førerne mulighet til å jobbe enklere og mer effektivt. Dette er grunnen til at vi har innført så mange ergonomi- og sikkerhetsfunksjoner i Kalmars EGO-førerhytte. EGO-hytten er standard når du bestiller en DCG50-90.

God oversikt.

Når du stiger inn i førerhytta, merker du umiddelbart den usedvanlig gode sikten både forover, bakover og til sidene. Den store, krumme frontruten har ingen sidestolper og gir perfekt, uhindret oversikt. Du slipper stadig skiftende hodebevegelser for å få en god oversikt fra førerhytta.

Elektroniske kontroller.

Spaker og brytere er utformet med tanke på ergonomi og effektivitet. Minirattet gjør for eksempel at du kan manøvrere gaffeltrucken med bare én finger. Dette bidrar til å avlaste armer, hals og skuldre. Det er også enkelt å styre hele løfteutrustningen med en joystick, noe som forenkler hele løfteprosessen.

Med tusenvis av løft hvert år sikrer slike funksjoner førerens komfort hver eneste dag.

Ved å installere et ryggekamera får du utmerket sikt bakover, eller du kan velge å ikke rygge i det hele tatt! Ved å velge vårt vendbare fører sete, kan du enkelt rotere setet rundt 180 grader, slik at du alltid kjører forover.

De mange ergonomiske funksjonene og komplett klimaanlegg gjør EGO-førerhytta til et sikkert og behagelig arbeidsmiljø som kan tilpasses enhver førers behov.



Hvorfor ergonomi er så viktig.

Gaffeltrucken løfter mer enn du tror. I tøffe døgnkontinuerlige industriforetak med intensiv bruk får man svært mange løft i løpet av et år.

Løft per time: 25

Løft per dag: 25 x 20 timer = 500 løft

Løft per år: 500 x 300 dager = 150 000 løft

Full kontroll og nøyaktig informasjon.

Godtar du uforutsette driftsstopp med jevne mellomrom?
Uten å vite på forhånd når maskinen vil være ute av drift eller
hvor lenge? Må du bare gjette på hvor store kostnadene blir til
vedlikehold eller reparasjon. Det trenger ikke å være slik!



Du kan nå helt og holdent unngå uforutsette driftsstopp. Vi utfører første service etter hele 500 timers drift, og deretter trenger du service bare halvparten så ofte. For DCG50-90 og de andre maskinene i generasjon G fra Kalmar gir dette deg enestående driftstid.

Tidlig varslng.

Gaffeltruckens elsystem inneholder avansert teknologi. Blant de inkluderte funksjonene er presis diagnostikk som informerer føreren hvis det oppstår et problem med maskinen.

Med dette forebyggende varslngssystemet er det nå mulig å tilkalle servicepersonale og dermed løse problemet lenge før det forårsaker driftsstopp eller dyre avbrudd.

Enkel feilsøking.

Det som før krevde timevis med feilsøking, presenteres nå direkte som en feilkode i et display. Dette er mulig fordi driftsdata kontinuerlig overvåkes og registreres i gaffeltruckens diagnose-system.

Førere kan ofte selv løse problemet før det utarter til å bli en feil. Skulle det eventuelt være behov for å tilkalle en servicetekniker, så går reparasjonen raskere siden serviceteknikeren kjenner feilkoden på forhånd. Teknikeren kan forberede seg og ta med nødvendig verktøy og deler.

For mange bedrifter er gaffeltrucker helt avgjørende for den daglige driften. Vi tilbyr en rekke ulike serviceavtaler tilpasset dine behov. Fra de enkle, helt opp til avtaler som støtter de mest krevende produksjonsprosesser.

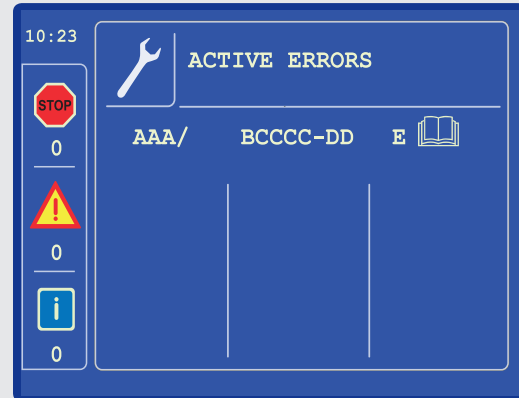

Eventuelle problem er enkle å identifisere. Problemet presenteres som en kode bestående av berørt enhet (AAA), komponentnummer (BCCCC-DD) og type feil (E).

Kalmar Care sørger for at driften aldri stopper opp.

Vi tilbyr fire hovedtyper av service- og vedlikeholdsavtaler. Hver type har et sett med standardiserte moduler for å kunne dekke dine spesifikke driftsbehov.

Kalmar Support Care

Vi utfører vedlikeholdsbehov etter bestilling.

- Tilgang på dyktige serviceteknikere med spesialverktøy og originaldeler
- Tilfører økt kompetanse til din vedlikeholdsorganisasjon

Kalmar Complete Care

Vi oppfyller alle dine vedlikeholdsbehov.

- Forbedret forebyggende vedlikehold
- Lavere driftsrisiko for kundene
- Reduserte avbrudd for utstyret
- Reduserte totale driftskostnader
- Mer forutsigbar drift

Kalmar Essential Care

Vi utfører proaktivt avtalte vedlikeholdsoppgaver.

- Tilgang på dyktige serviceteknikere med spesialverktøy og originaldeler
- Forutsigbare vedlikeholdskostnader
- Økt tilgjengelighet av maskiner

Kalmar Optimal Care

Vi optimaliserer dine resultater.

- Garantert tilgjengelighet
- Mindre kapitalbinding
- Bedre lønnsomhet
- Økt trygghet



Hvis vi tenker oss at nye Kalmar DCG50-90 trucker er i full drift hos dere. De yter utmerket og er perfekt tilpasset deres tekniske behov. Likevel gjenstår en viktig del - fungerer truckene optimalt sammen med andre maskiner og hvordan er de integrert i den totale prosessen.

Selv når du har gaffeltrucker som yter optimalt, er det likevel rom for forbedringer. Hvordan fungerer truckene sammen med andre maskiner og sett i sammenheng med den totale driften?

Finn mulige produktivitetstap.

Hvis én av gaffeltruckene dine konsekvent løfter litt tyngre laster enn den er beregnet for. Kanskje er det hindringer i gaffeltruckenes kjørebane, eller en flaskehals under lasting? Disse, og mange andre, potensielle produktivitetstap vil åpenbare seg når du implementerer Kalmar Insight for overvåking av driften.

Økt sikkerhet på arbeidsplassen.

Kalmar Insight kan også hjelpe deg å forbedre sikkerheten på arbeidsplassen. Kjøremønstre vil avdekke farlige områder der det kan være folk som arbeider eller flere gaffeltrucker passerer regelmessig og det kan treffes avhjelpende tiltak.

Kalmar Insight, gjør data om til praktisk, nyttig innsikt som kan hjelpe deg å forbedre driften.



Følg ulike maskiners bevegelser samtidig som de skjer.



Planlegg vedlikehold og ditt behov for reservedeler.

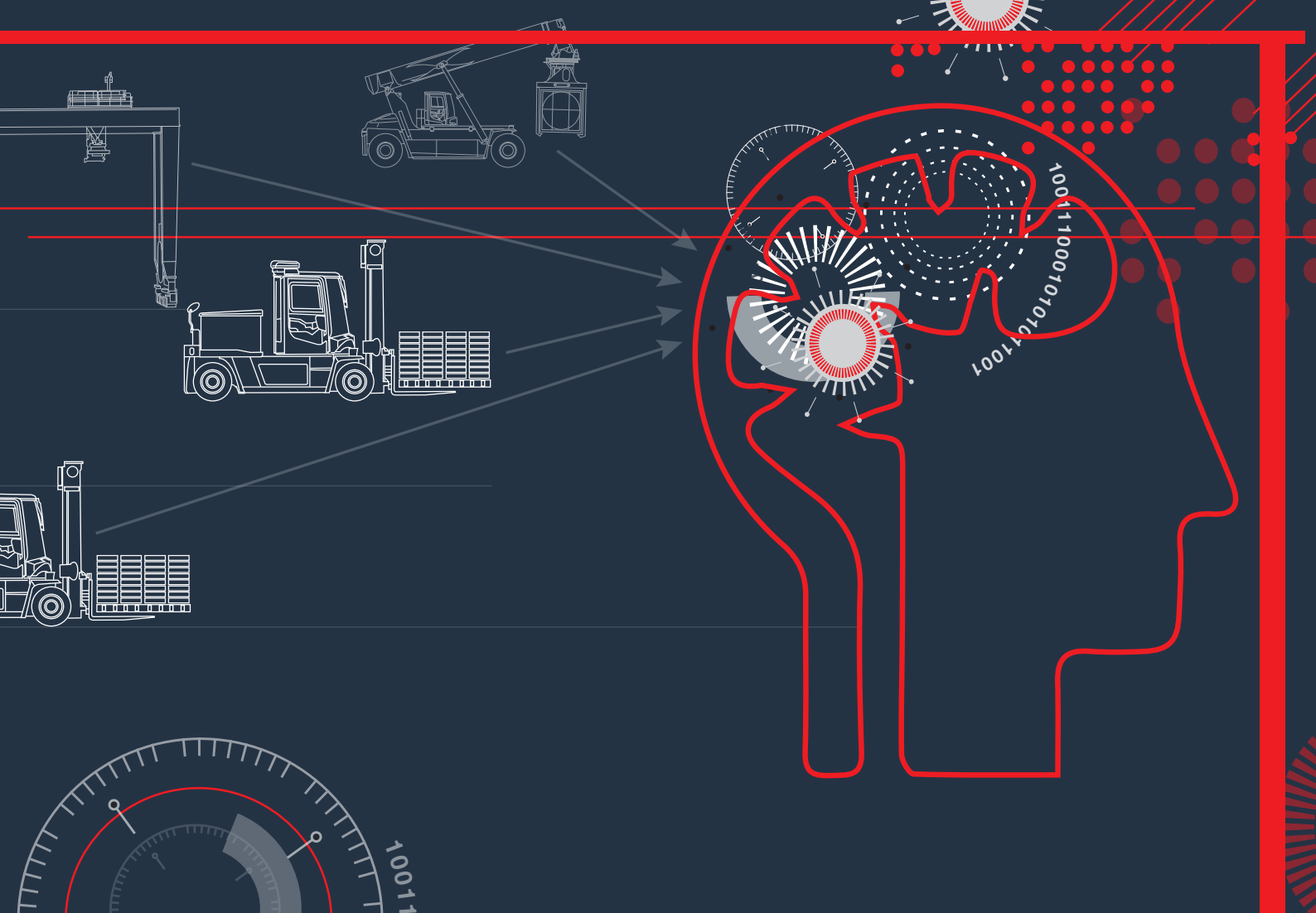

Optimaliser din flåte med Kalmar Insight.

Kalmar Insight - er et produktivitetstøyt innen lasthåndtering, som enkelt gir deg oversikt over dine operasjoner. Dette gjøres ved å samle data fra flere kilder, inkludert utstyr bygd av andre produsenter. Informasjonen er lett tilgjengelig både på mobil, nettbrett eller PC skjermer. Du får oversikt over alle dine flåteaktiviteter, kan planlegge vedlikehold og bestille nødvendige deler automatisk. Med Kalmar Insight er det enklere å ta beslutninger som direkte påvirker din forretningsdrift,

alt basert på sanntidsinformasjon. Kalmar Insight kommer ferdig montert og klar til bruk i alle nye Kalmar maskiner. Systemet kan også ettermonteres i eksisterende Kalmar utstyr eller utstyr bygd av andre produsenter. Kalmar Insight, gjør dine data om til beslutninger.



Kartlegg hver enkelt førers ytelse i sanntid.



Tilgjengelig både på mobil, nettbrett eller PC skjermer.

Dimensjoner.

Modell

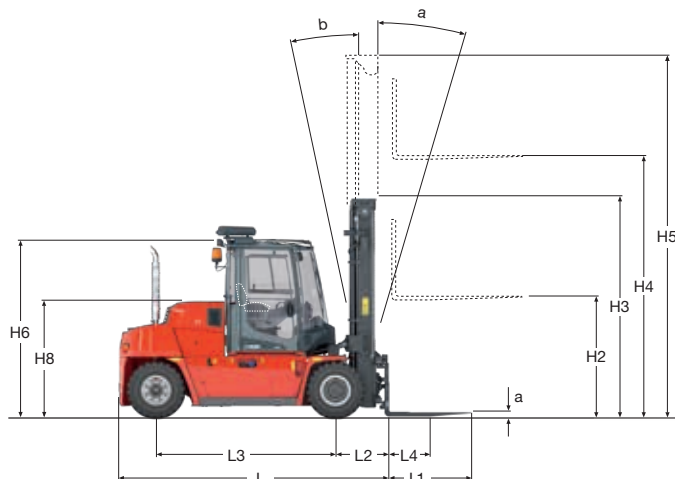
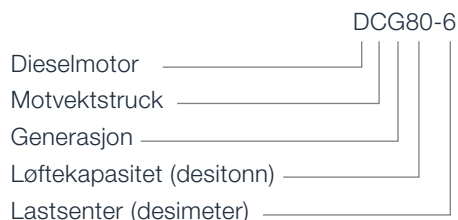

Løftekapasitet i tonn.

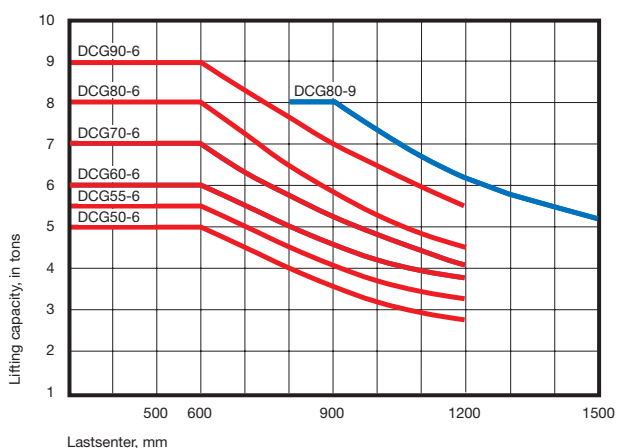

1. Full løftekapasitet opptil 4 m løftehøyde med duplex / duplex friløft / triplex mast og gaffelvogn med sideforskyvning/spredning. Gjelder for DCG60-6 til DCG90-6 (unntatt DCG80-9).
2. Gjelder bare DCG80-9: Full løftekapasitet opptil en løftehøyde på 4 m løftehøyde med duplex friløft mast og FEM-gaffelvogn med gaffelspredning.

| | | | |
|---|---|--------|--------------------|
| Hoveddata | Modell | | |
| | Drivstoff | | |
| | Løftekapasitet (nominell) | kg | |
| | Lastsenter avstand | mm | L4 |
| Vekt | Avstand senter drivaksel – forside gaffelhæl | mm | L2 |
| | Akselavstand | mm | L3 |
| | Servicevekt | kg | |
| | Akseltrykk, foran med last | kg | |
| Hjul | Akseltrykk, bak med last | kg | |
| | Akseltrykk, foran uten last | kg | |
| | Akseltrykk, bak uten last | kg | |
| | Type, foran/bak | | |
| Dimensjoner | Dekkdimensjon, foran | tomme | |
| | Dekkdimensjon, bak | tomme | |
| | Antall hjul, foran / bak (x = drivhjul) | | |
| | Sporvidde, foran / bak | mm | S |
| Diverse | Dekktrykk | MPa | |
| | Tilt mast, α = forover / β = bakover | ° | α / β |
| | Høyde senket mast | mm | H3 |
| | Løftehøyde | mm | H4 |
| | Høyde løftet mast | mm | H5 |
| | Truckhøyde EGO-førerhytte / OHG | mm | H6 |
| | Setehøyde | mm | H8 |
| | Høyde ved tilt av EGO-førerhytte / OHG | mm | T1 |
| | Bredde ved tilt av EGO-førerhytte / OHG | mm | T2 |
| | Trucklengde (inkl. gaffelrygg) | mm | L |
| | Truckbredde | mm | B |
| | Gafler bredde | mm | b |
| | Gafler tykkelse | mm | a |
| | Gaffelarm lengde | mm | l |
| | Gaffelvognens bredde (utsiden av gaflene) | mm | b3 |
| | Bredde mellom gaffelarmenes utside, min / maks | mm | V |
| Sideforskyvning \pm @ bredde over gaffelarmar | mm | V1 / V | |
| Bakkeklaring under mast, med last | mm | | |
| Bakkeklaring, maskin | mm | | |
| Min. gangbredde for 90o sving med gafler | mm | A1 | |
| Svingradius, ytre | mm | R1 | |
| Svingradius, indre | mm | R2 | |
| Diverse | Arbeidstrykk hydraulikk | MPa | |
| | Hydraulikktank, kapasitet | l | |
| | Drivstofftank, kapasitet | l | |
| | AdBlue-tank, kapasitet | l | |

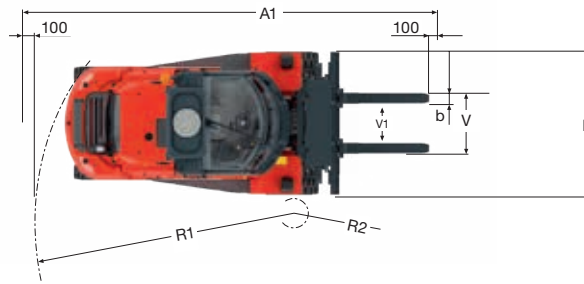
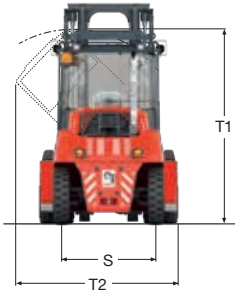

DCG50-6 DCG55-6 DCG60-6 DCG70-6 DCG80-6 DCG80-9 DCG90-6

| | | | | | | |
|---------|---------|---------|---------|---------|---------|---------|
| DCG50-6 | DCG55-6 | DCG60-6 | DCG70-6 | DCG80-6 | DCG80-9 | DCG90-6 |
| Diesel | Diesel | Diesel | Diesel | Diesel | Diesel | Diesel |
| 5000 | 5500 | 6000 | 7000 | 8000 | 8000 | 9000 |
| 600 | 600 | 600 | 600 | 600 | 900 | 600 |
| 645 | 645 | 710 | 710 | 770 | 740 | 775 |
| 2100 | 2100 | 2450 | 2450 | 2600 | 2800 | 2800 |
| 8300 | 8700 | 8900 | 9600 | 10700 | 11700 | 11300 |
| 12450 | 13300 | 14000 | 15600 | 17600 | 18400 | 19100 |
| 850 | 900 | 900 | 1000 | 1100 | 1300 | 1200 |
| 4400 | 4400 | 4600 | 4600 | 5200 | 5500 | 5309 |
| 3900 | 4300 | 4300 | 5000 | 5500 | 6200 | 6000 |

Pneumatisk / Pneumatisk

315/70 x 15

8,25x15

28x9 x 15

8,25x15

| | | | | | | |
|-------------|-------------|-------------|-------------|-------------|-------------|-------------|
| 2 / 2 | 2 / 2 | 4 / 2 | 4 / 2 | 4 / 2 | 4 / 2 | 4 / 2 |
| 1240 / 1195 | 1240 / 1195 | 1500 / 1360 | 1500 / 1360 | 1500 / 1360 | 1500 / 1360 | 1500 / 1360 |
| 1.0 - 0.9 | 1.0 - 0.9 | 0.85 - 0.85 | 0.85 - 0.85 | 0.85 - 0.85 | 1.0 - 0.85 | 1.0 - 0.85 |
| 6 - 9 | 6 - 9 | 6 - 9 | 6 - 9 | 6 - 9 | 6 - 9 | 6 - 9 |
| 2625 | 2625 | 2625 | 2625 | 2935 | 2935 | 2935 |
| 3500 | 3500 | 3500 | 3500 | 3500 | 3500 | 3500 |
| 4500 | 4500 | 4500 | 4500 | 4660 | 4660 | 4660 |
| 2570 | 2570 | 2570 | 2570 | 2570 | 2570 | 2570 |
| 1620 | 1620 | 1620 | 1620 | 1620 | 1620 | 1620 |
| 2970 | 2970 | 2970 | 2970 | 2970 | 2970 | 2970 |
| 2990 | 2990 | 2990 | 2990 | 2990 | 2990 | 2990 |
| 3285 | 3285 | 3700 | 3700 | 3915 | 4085 | 4120 |
| 1550 | 1550 | 2000 | 2000 | 2000 | 2000 | 2000 |
| 150 | 150 | 150 | 150 | 150 | 200 | 200 |
| 60 | 60 | 60 | 60 | 60 | 65 | 65 |
| 1200 | 1200 | 1200 | 1200 | 1200 | 1200 | 1200 |
| 1550 | 1550 | 2000 | 2000 | 2000 | 2000 | 2000 |
| 1400 - 420 | 1400 - 420 | 1900 - 420 | 1900 - 420 | 1900 - 420 | 1900 - 520 | 1900 - 520 |
| 250 - 910 | 250 - 910 | 375 - 1160 | 375 - 1160 | 375 - 1160 | 375 - 1210 | 375 - 1210 |
| 170 | 170 | 170 | 170 | 170 | 170 | 170 |
| 145 | 145 | 145 | 145 | 145 | 145 | 145 |
| 4895 | 4895 | 5410 | 5410 | 5670 | 6440 | 5880 |
| 2850 | 2850 | 3300 | 3300 | 3500 | 3700 | 3700 |
| 120 | 120 | 150 | 150 | 250 | 250 | 250 |
| 14 | 14,5 | 15,5 | 17,5 | 20 | 20 | 21,5 |
| 125 | 125 | 155 | 155 | 155 | 155 | 155 |
| 90 | 90 | 150 | 150 | 150 | 150 | 150 |
| 15 | 15 | 15 | 15 | 15 | 15 | 15 |

Løfteutstyr.

Vi tilbyr et komplett utvalg av duplex-, triplex- og friløftsmaster. Basert på vår lange tradisjon som leverandør av tunge gaffeltrucker er løfteutstyret vårt robust og av høyest kvalitet.

| | Løftehøyde | | Masthøyde | | | | Friløft | |
|-----------------|------------|------|-----------|------|----------|------|---------|------|
| | H4 | | H3 min. | | H5 maks. | | H2 | |
| | • | •• | • | •• | • | •• | • | •• |
| Duplex standard | - | 2750 | - | 2560 | - | 3910 | - | - |
| | - | 3000 | - | 2685 | - | 4160 | - | - |
| | - | 3250 | - | 2810 | - | 4410 | - | - |
| | 3500 | 3500 | 2625 | 2935 | 4500 | 4660 | - | - |
| | 3750 | 3750 | 2750 | 3060 | 4750 | 4910 | - | - |
| | 4000 | 4000 | 2870 | 3185 | 5000 | 5160 | - | - |
| | 4250 | 4250 | 3000 | 3310 | 5250 | 5410 | - | - |
| | 4500 | 4500 | 3120 | 3435 | 5500 | 5660 | - | - |
| | 4750 | 4750 | 3250 | 3560 | 5750 | 5910 | - | - |
| | 5000 | 5000 | 3370 | 3685 | 6000 | 6160 | - | - |
| | 5250 | 5250 | 3500 | 3810 | 6250 | 6410 | - | - |
| | 5500 | 5500 | 3620 | 3935 | 6500 | 6660 | - | - |
| | 5750 | 5750 | 3750 | 4060 | 6750 | 6910 | - | - |
| | 6000 | 6000 | 3870 | 4185 | 7000 | 7160 | - | - |
| Duplex friløft | - | 2750 | - | 2560 | - | 3910 | - | 1425 |
| | - | 3000 | - | 2685 | - | 4160 | - | 1550 |
| | 3250 | 3250 | 2620 | 2810 | 4350 | 4410 | 1530 | 1675 |
| | 3500 | 3500 | 2750 | 2935 | 4600 | 4660 | 1655 | 1800 |
| | 3750 | 3750 | 2870 | 3060 | 4850 | 4910 | 1780 | 1925 |
| | 4000 | 4000 | 3000 | 3185 | 5100 | 5160 | 1905 | 2025 |
| | 4250 | 4250 | 3120 | 3310 | 5350 | 5410 | 2030 | 2175 |
| | 4500 | 4500 | 3250 | 3435 | 5600 | 5660 | 2155 | 2300 |
| | 4750 | 4750 | 3370 | 3560 | 5850 | 5910 | 2280 | 2425 |
| | 5000 | 5000 | 3500 | 3685 | 6100 | 6160 | 2405 | 2550 |
| | 5250 | 5250 | 3620 | 3810 | 6350 | 6410 | 2530 | 2675 |
| | 5500 | 5500 | 3750 | 3935 | 6600 | 6660 | 2655 | 2800 |
| | 5750 | 5750 | 3870 | 4060 | 6850 | 6910 | 2780 | 2925 |
| | 6000 | 6000 | 4000 | 4185 | 7100 | 7160 | 2905 | 3050 |
| Triplex | 4950 | 4200 | 2570 | 2580 | 6010 | 5330 | 1530 | 1470 |
| | 5450 | 4700 | 2740 | 2750 | 6515 | 5825 | 1690 | 1640 |
| | 5950 | 5200 | 2910 | 2920 | 7015 | 6330 | 1860 | 1800 |
| | 6450 | 5700 | 3070 | 3080 | 7510 | 6825 | 2030 | 1970 |
| | | 6200 | | 3250 | | 7330 | | 2140 |

• DCG50-55H, DCG60-70, DCG60-70H

•• DCG80-90, DCG80-90H



Duplex Standard



Duplex Friløft



Triplex

Drivlinje og ytelse.

| | | AGCO 44 AWF 77kW, med ZF 2WG 94 | AGCO 44 AWF 85kW, med ZF 2WG 94 | AGCO 44 AWF 77kW, med hydrostatisk kjøre | |
|------------------|---|------------------------------------|---|---|------------|
| Motor | Produsentens typebetegnelse | AGCO 44 AWF | AGCO 44 AWF | AGCO 44 AWF | |
| | Drivstoff, type motor | Diesel 4-takts | Diesel 4-takts | Diesel 4-takts | |
| | Nominell effekt ISO 3046 / ved turtall | kW / rpm | 77 / 2200 | 85 / 2200 | 77 / 2200 |
| | Maks dreiemoment ISO 3046 / ved turtall | Nm / rpm | 425 / 1500 | 450 / 1500 | 425 / 1500 |
| | Antall sylindere / slagvolum | cm ³ | 4 / 4400 | 4 / 4400 | 4 / 4400 |
| | Drivstofforbruk, normal kjøring | l/h | 5-7 | 6-8 | 5-7 |
| | AdBlue-forbruk, normal kjøring | % av diesel | 3-4 | 3-4 | 3-4 |
| Emisjon standard | | Stage 4 | Stage 4 | Stage 4 | |
| Girkasse og div. | Produsentens typebetegnelse | ZF 2WG 94 | ZF 2WG 94 | Bosch Rexroth MCR10 | |
| | Clutch, type | Momentformer | Momentformer | Radialstempelmotor | |
| | Girkasse, type | Hydrodynamisk powershift | Hydrodynamisk powershift | Hydrostatisk | |
| | Antall gir, forover/bakover | 2 - 2 | 2 - 2 | - | |
| | Dynamo, type/effekt | W | 2400 | 2400 | |
| | Startbatteri, spenning/kapasitet | V / Ah | 24 - 75 | 24 - 75 | |
| | Drivaksel, produsent/type | | Kessler D41 Differensial og navreduksjon | Kessler D41 Differensial og navreduksjon | N/A |

| | | DCG50-6 | DCG55-6 | DCG60-6 | DCG70-6 | DCG80-6 | DCG80-9 | DCG90-6 | |
|-----------------------------------|------------------------------|-------------------------------|---------|---------|---------|---------|---------|---------|------|
| Ytelse, AGCO | Loftehastighet | Uten last (m/s) | 0,37 | 0,37 | 0,37 | 0,37 | 0,37 | 0,37 | 0,37 |
| | | Ved nominell last (m/s) | 0,35 | 0,35 | 0,33 | 0,33 | 0,33 | 0,33 | 0,33 |
| | Senkehastighet | Uten last (m/s) | 0,42 | 0,42 | 0,42 | 0,42 | 0,42 | 0,42 | 0,42 |
| | | Ved nominell last (m/s) | 0,49 | 0,49 | 0,49 | 0,49 | 0,49 | 0,49 | 0,49 |
| | Kjørehastighet, F/B | Uten last (km/t) | 22 | 22 | 23 | 23 | 23 | 23 | 23 |
| | | Ved nominell last (km/t) | 21 | 21 | 22 | 22 | 22 | 22 | 22 |
| | Klatreevne maks (100% = 45°) | Uten last (%) | 31 | 29 | 85 | 75 | 63 | 50 | 59 |
| | | Ved nominell last (%) | 20 | 19 | 43 | 38 | 33 | 30 | 30 |
| | Klatreevne, ved 2 km/t | Uten last (%) | 30 | 28 | 70 | 62 | 54 | 43 | 50 |
| | | Ved nominell last (%) | 13 | 12 | 30 | 26 | 23 | 20 | 21 |
| | Trekraft | Maks. (kN) | 26 | 26 | 59 | 59 | 59 | 59 | 59 |
| | Støynivå, innvendig | LpAZ*, EGO-førerhytte (dB(A)) | 75 | 75 | 72,5 | 72,5 | 72,5 | 72,5 | 72,5 |
| LpAZ*, EGO-førerhytte OHG (dB(A)) | | N/A | N/A | N/A | N/A | N/A | N/A | N/A | |
| Støynivå, utvendig | LWA** (dB(A)) | 103 | 103 | 104 | 104 | 104 | 104 | 104 | |

* Støynivå i henhold til EN12053

** Støynivå i henhold til 2000/14/EC



Gafler for manuell justering



Rullefester for hydraulisk justering

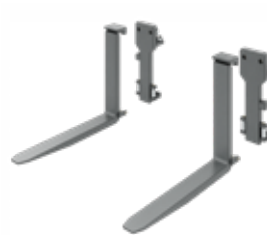

Hurtigskiftsystem med separat feste for hver gaffel



Hydraulisk skjevning

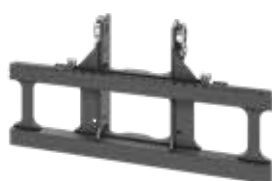

Fast for manuell flyttbare gafler

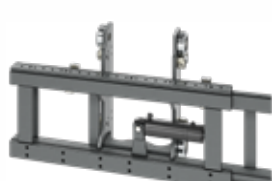

Sideforskyvning

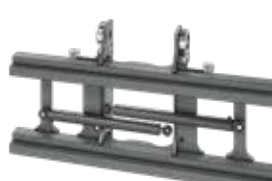

Gaffelspredning og sideforskyvning



Senterskjevning

Standardutstyr.

Kalmar DCG50-90

Chassis/karosseri

- Tauekrok
- Trinn med anti skli
- Solide og beskyttende skvettlapper

Førerhytte

- Klare tempererte sikkerhetsglass, tykkelse 6 mm
- Standardsete inkl. 2-punktsbelte (oransje).
- Skyvbare vinduer i venstre og høyre dør.
- Låsbare dører venstre og høyre side.
- Komplette styresystem høyre konsoll inkl. lysbrytere, dreiehjul for display, spaker for lasthåndtering, (elektrisk justerbare, 2-veis)
- Multifunksjonsspak venstre side inkl. horn, blinklys.
- Bremsedal på venstre og høyre side.
- Innvendig komfort inkl. speil, håndtak, kuppelys osv.
- Vindusvisker og vindusspylere frontrute/bakrute og takvindu.
- Hydraulisk styresystem inkl. elektrisk høydejusterbart ratt, manuelt justerbart i side- og lengderetningen med rattkule.
- Utvendige ryggelys.
- Tilt av førerhytte
- Innstegshåndtak, venstre side
- Automatisk varme og ventilasjon (ECH) med friskluftfilter.
- Gasspedal høyre side.
- Kalmar Key nøkkelsystem.
- Koppholder
- Kleshenger

Fargedisplay og automatisk feilanalyse

- Menystyring med dreiehjul og trykknapper

Føremeny

- Systemspenning
- Gir indikator
- Turtall motor (o/min)
- Kjørehastighet (km/t eller m/t)
- Temperatur hydraulikkolje
- Temperatur girkasseolje
- Oljetrykk motor
- Temperatur kjølevæske motor
- Klokke og dato
- Driftstid (timer)
- Serviceindikator (timer)
- Status for varme- og klimaanlegg
- Drivstoffnivå (diesel og evt AdBlue)
- Driftstid før tom tank (time/min)

Varsellys og signal

- Drivstoffnivå, indikator
- Temperatur motor og girkasse
- Oljetrykk motor
- Batterispennning
- Klokke og dato
- Timeteller
- Serviceintervall indikator
- Hastighet
- Turtall motor (o/min)
- Øvrig info via popup
- AdBlue indikator

Indikatorlamper

- Frontlys
- Blinklys
- Parkeringsbrems

Styresystem

- Styreaksel Kalmar, med dobbeltvirkende styresylinder.

Drivlinje

- Kessler D41 drivaksel med hydrauliske lamellbrems.
- Motor: Overvåkings- og beskyttelsessystem for AGCO 44AWF Stage 4. Motor 77 og 85 kW.
- Girkasse: ZF 2WG94
- Utkobling aktivert av bremsetrykket

Hydraulikk

- Elektrisk servo
- Nivåglass på hydraulikkttank
- Girpumper
- Høytrykksfilter
- Automatisk hevet motorturtall når lasthåndteringsfunksjon brukes
- Tiltvinkler standard 5F/10B

Elektrisk system

- Elektrisk system 24 V.
- Baklys og bremselys, LED.
- Arbeidslys mast 2 stk., LED
- Blinklys og varsellys, LED.
- Hovedstrømbryter

Dekk

- Pneumatikk
- DCG50-55 (dimensjoner foran – bak (tomme): 315/70-15 – 28x9-15
- DCG60-90 (dimensjoner foran – bak (tomme): 8,25 x 15 – 8,25 x 15

Flåtestyring

- Utstyrt med telemetrisk programvare for Kalmar Insight.

Farge

- Førerhytte: ramme «RAL 7011/70», deksler «RAL 7021/10»
- Chassis Kalmar rød 2012 (baseref.: RAL 3000/75)
- Løfteutstyr: Kalmar svart (baseref.: RAL 7021/30)

Dokumentasjon og merking

- Brukerhåndbok
- Vedlikeholdsmanual
- Delekatalog
- Lastdiagram i førerhytte
- Advarselsmerker
- Informasjonsmerker
- Diagram, sikringer
- CE merke med lydeffektnivå i dB





Kalmar tilbyr løsninger og tjenester for tung material og containerhåndtering til havner, terminaler, distribusjonssentre og til tungindustri. Vi er bransjens forløper innen terminal automatisering og i energieffektiv containerhåndtering - hver fjerde container som blir flyttet på rundt om i verden håndteres av en Kalmar-løsning. Gjennom vår omfattende produktportefølje, globale servicenettverk samt evnen til sømløs integrering av ulike terminal prosesser, forbedrer Kalmar effektiviteten for hver enkelt forflytning. www.kalmarglobal.com

Kalmar er en del av Cargotec. Cargotec solgte for 3,2 milliarder EUR i 2017 og har over 11 000 ansatte. Cargotecs klasse B-aksjer er børsnotert på Nasdaq Helsinki Ltd under symbolet CGCBV. www.cargotec.com

Kalmar Norway AS
Tlf. 67 06 20 20
www.kalmar.no