

РАЗБРАСЫВАТЕЛЬ ДЛЯ



MS F-3 | MS R-5 | TS 1-8 | TS 2-12

<http://amag.de>



Тренажер для лица

ОСНОВНЫЕ МОМЕНТЫ

- скорость распределения определяется расходом гидравлической жидкости.
- Блок управления не требуется
- Точное распределение связующих веществ
- Частичное ограждение слева/справа

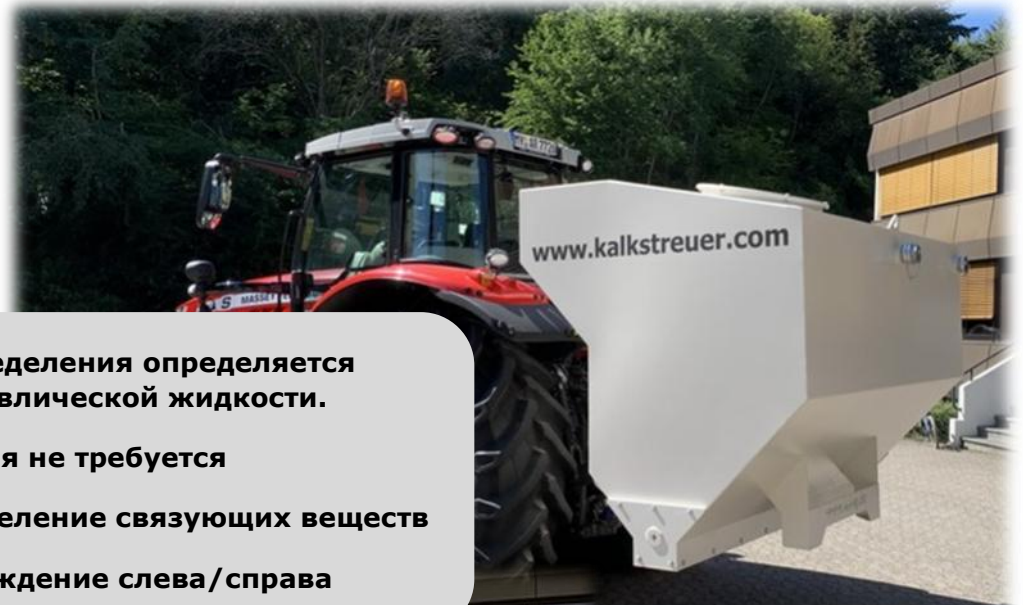

- Защитный кожух от пыли по всему периметру дозирующего вала
- Возможно наполнение с помощью биг-бэга.
- Также для колесных погрузчиков



Технические данные	MS F-3	MS F-3WL	MS R-5	MS R-5WL
Резервуар для связующего вещества	3m ³		5m ³	
заполнение соединения	3"			
Распределение работы				
Блокировка дозирования	алюминий			
Дисперсия ¹	5 - 60 kg/m ²			
Распространение	2500 mm			
пустой вес	890 kg		1090 kg	
Размеры (Д x Ш x В)	1.45 x 2.60 x 1.75m		1.65 x 2.61 x 1.90m	
Требования к транспортному средству				
приостановка	CAT2	CAT2 Колесный погрузчик	CAT3	CAT3 Колесный погрузчик
Гидравлика / Производительность	60 l/min / >80ps			

¹ Количество распределяемого вещества зависит от плотности связующего и скорости движения

Оборудование	MS F-3 / MS F-3WL	MS R-5 / MS R-5WL
Датчик уровня		<input type="checkbox"/>
Плавная регулировка скорости спреда		<input checked="" type="checkbox"/>
Частичное разделение ширины на 1/3 и 2/3		<input type="checkbox"/>
Отсеки для хранения инструментов		<input checked="" type="checkbox"/>
Закрыто куполообразной крышкой / Наполнение		<input checked="" type="checkbox"/>
Верхняя часть грузовика из брезента		<input type="checkbox"/>
Соединительная муфта Сторца		<input checked="" type="checkbox"/>
Заправочное соединение 4" или 5"		<input type="checkbox"/>
Лакокрасочное покрытие		RAL 9001
Специальная покраска		<input type="checkbox"/>

■ серия вариант

MS F-3

РАЗМЕРЫ

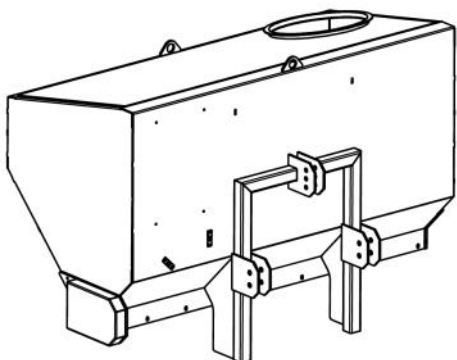
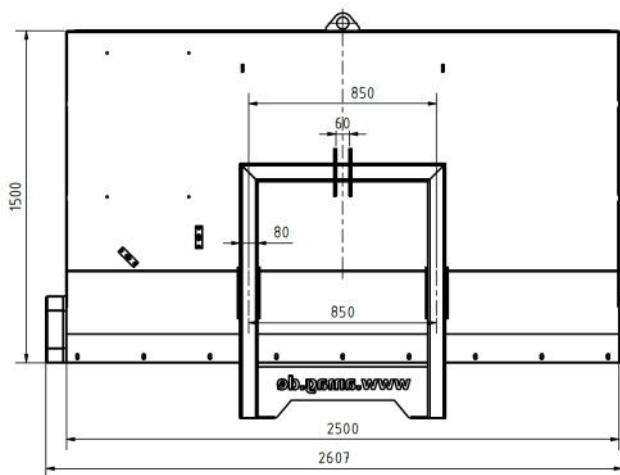

Передний
3m³ емкость

MS R-5

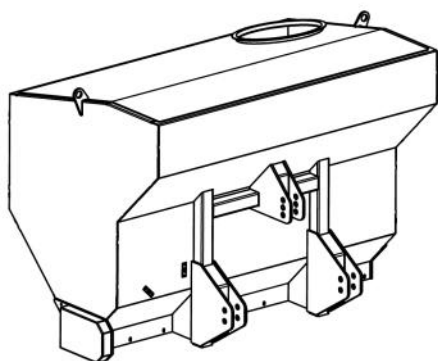
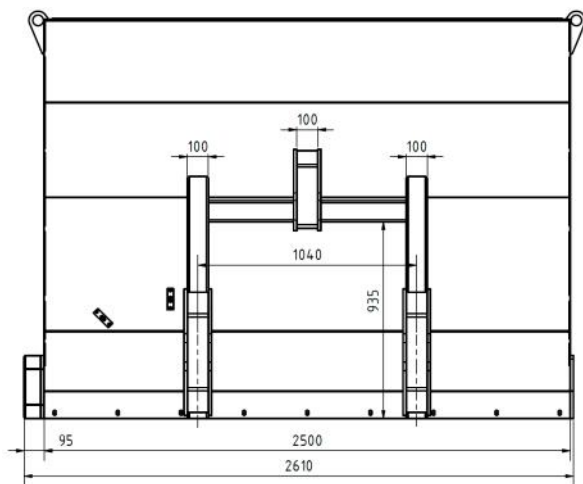

обеспечить регресс
5m³ емкость

УПРАВЛЕНИЕ ПРИЦЕПОМ

ОСНОВНЫЕ МОМЕНТЫ

- Полностью гидравлическое управление или в сочетании с валом отбора мощности.
- Блок управления не требуется — скорость потока определяет рассеивание.
- Точное распределение связующих веществ



- Частичное ограждение слева/справа
- Защитный кожух от пыли по всему периметру дозирующего вала
- Шнековые конвейеры, не требующие сложного технического обслуживания



Технические данные	TS 1-8	TS 2-12
Резервуар для связующего вещества	8m ³	12m ³
заполнение соединения	3"	
шнеки	4	
Устройство рассеяния		
Блокировка дозирования	алюминий	
Дисперсия ¹	5 - 60 kg/m ²	
Распространение	2500 mm	
Оси	1	2
пустой вес	4000 kg	4900 kg
Размеры (Д x Ш x В)	5.95 x 2.61 x 2.80m	6.69 x 2.61 x 2.72m
Требования к транспортному средству		
приостановка	K-80	
гидравлика	60 l/min	
ВОМ	540/1000 rpm	

¹ Количество распределяемого вещества зависит от плотности связующего и скорости

Оборудование	TS 1-8 / 2-12
Датчик уровня	■
Плавная регулировка скорости спреда	■
Двойной разбрасыватель	□
Полностью гидравлическое управление	□
Частичное разделение ширины на 1/3 и 2/3	□
Отсеки для хранения инструментов	■
Карьерная лестница	■
Купольное покрытие / Заполнение сверху	■
Широкие шины с профилем AS	■
Соединительная муфта Сторца	■
Заправочное соединение 4" или 5"	□
Лакокрасочное покрытие	RAL 9001
Специальная покраска	□
Альтернативный фаркоп	□

■ серия □ вариант

TS 2-12

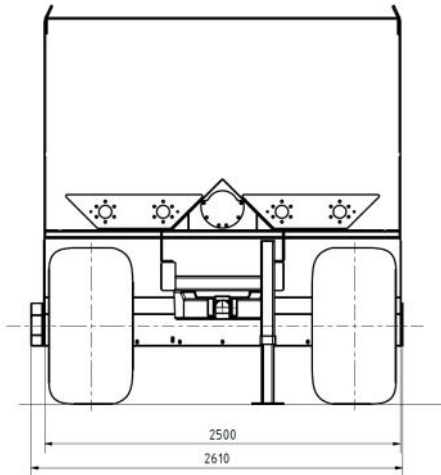

2 ось
12m³ емкость

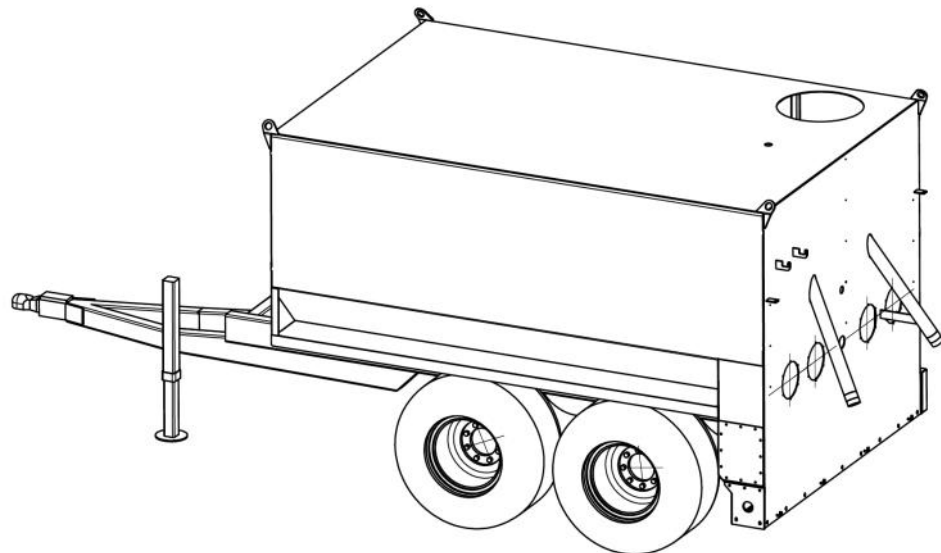
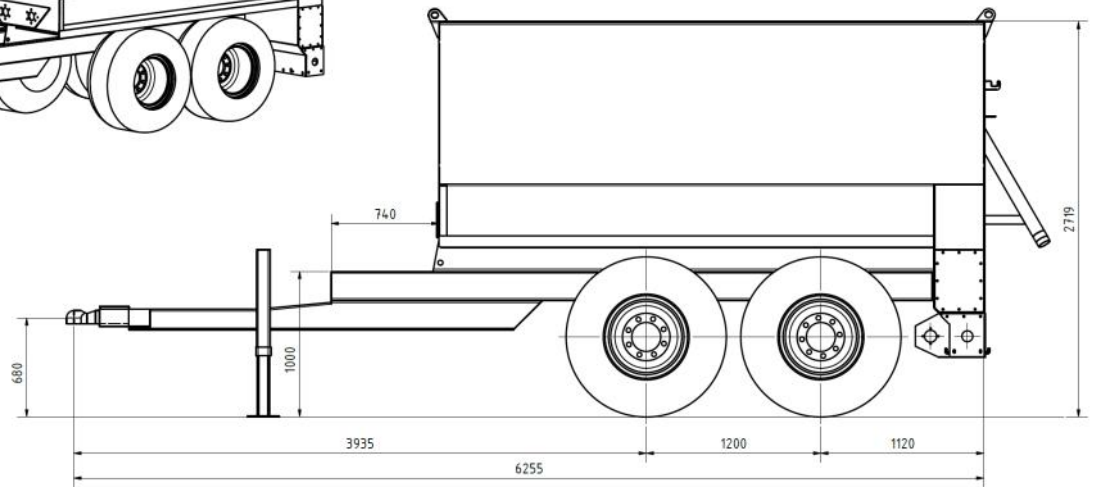
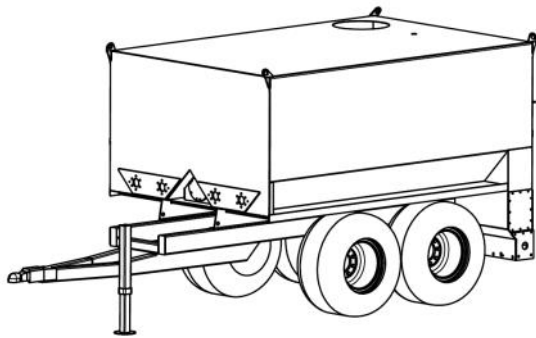

Innovating since 1957

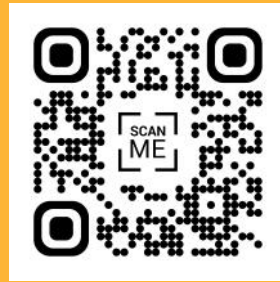

amag GmbH

Hauptstrasse 100
56745 Bell
Germany

+49-2652-93936-0
info@amag.de
<http://amag.de>



amagBell



amag_gmbh