

ZOONLION

NOVÉ ELEKTRICKÉ KLOBOVÉ PLOŠINY PRO NEROVNÝ TERÉN ZA16JERT/ZA16JERT-Li

Splňující normy CE/ANSI

HLAVNÍ ÚDAJE

- ▶ Středové uspořádání, velká konstrukční tuhost a malé vychýlení výložníku
- ▶ Pokročilý systém duálního ovládání (ventily + čerpadla) nabízí energeticky úsporné, plynulé a efektivní ovládání
- ▶ Přesný a efektivní systém cestovního AC pohonu, poskytuje silný výkon a stabilitu ovládání, motor je bezúdržbový
- ▶ 16 metrů vysoká elektrická terénní kloubová plošina s velkým výkonem, vhodná pro komplikované pracovní podmínky
- ▶ 4WD poskytuje silný výkon, ideální pro terénní použití
- ▶ Velkokapacitní lithiové baterie zajišťují dlouhotrvající výdrž a počet nabíjení a vybití dosahuje 2500 cyklů, celý životní cyklus je bezúdržbový a je poskytnuta 5letá záruka (pouze ZA16JERT-Li)

FUNKCE

Standardní funkce

- ▶ Proporcionální řízení
- ▶ Všesměrný alarm
- ▶ Blikající maják
- ▶ Samozavírací vstupní branka
- ▶ Senzor zátěže
- ▶ Zařízení proti nárazu
- ▶ Systém nouzového klesání
- ▶ Nouzový vypínač
- ▶ Diagnostika na palubě
- ▶ Ochranný systém proti překlopení
- ▶ Samonivelační systém
- ▶ Klakson
- ▶ Výkyvná náprava
- ▶ BMS - Systém správy baterie (pouze ZA16JERT-Li)
- ▶ 4.3' LED displej
- ▶ Rychlonabíječka (pouze ZA16JERT-Li)

Příslušenství a možnosti

- ▶ Pracovní osvětlení na platformě
- ▶ Přívod vzduchu na platformu
- ▶ Zásuvka na 220 W na platformě
- ▶ Neznačující pneumatiky
- ▶ Rychlonabíječka (pouze ZA16JERT)



ZOOMLION

NOVÉ ELEKTRICKÉ KLOUBOVÉ PLOŠINY PRO NEROVNÝ TERÉN ZA16JERT/ZA16JERT-Li

Splňující normy CE/ANSI

Model	ZA16JERT	ZA16JERT-Li
Rozměry		
Pracovní výška	17.8m	17.8m
Výška plošiny	15.8m	15.8m
Horizontální dosah	9.72m	9.72m
Výška (nahoru a přes)	8m	8m
A - Délka (zasunutá)	7.7m	7.7m
B - Šířka (zasunutá)	2.3m	2.3m
C - Výška (zasunutá)	2.23m	2.23m
D - Délka platformy	1.83m	1.83m
E - Šířka platformy	0.76m	0.76m
F - Rozvor	2.36m	2.36m
G - Světlá výška	0.36m	0.36m
Výkon		
Nosnost	250kg	250kg
Rychlost jízdy	5.5km/h	5.5 km/h
Stoupavost	45%(24°)	45%(24°)
Výkyv nápravy	0.20m	0.20m
Poloměr otáčení (vnitřní)	2.06m	2.06m
Poloměr otáčení (vnější)	4.78m	4.78m
Rozsah točny	360° nekontinuální	360° nekontinuální
Rotace platformy	±90°	
Rozsah zadní H - točny	0.2m	0.2m
Max. pracovní sklon	5°	5°
Max. rychlost větru	12.5m/s	12.5m/s
Pohon		
Baterie	24×2V/320Ah	48V/315Ah Li-ion baterie
Nabíječka	48V/35A 48V/60A	48V/60A
Pojzdový motor	AC 32V	AC 32V
Zvedací motor	AC 32V	AC 32V
Pomocné napájení	12V DC Elektrická pumpa	12V DC Elektrická pumpa
Kapacita hydr. nádrže	30L	30L
Pneumatiky		
Typ	33×12 Pěnové pneumatiky	33×12 Pěnové pneumatiky
Váha		
Celková	7300kg	7300kg

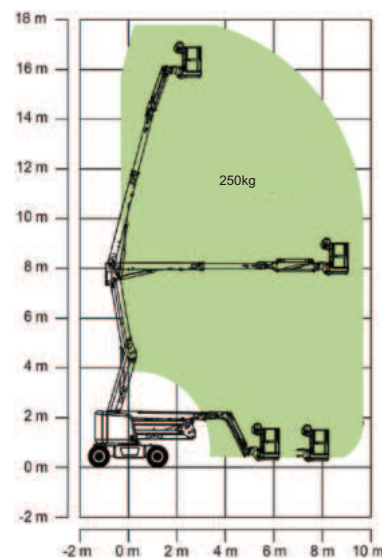
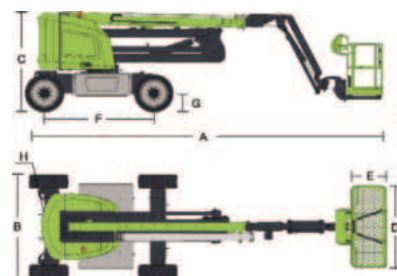

Rozsah pohybu ZA16JERT/ZA16JERT-Li