

1500 EX



www.ommelift.com

Anhängerarbeitsbühne- Gelenk



Sahalift GmbH

Rehkamp 1
Langenhagen , 30853, Germany
+49 511 978 1010
info@sahalift.de
www.sahalift.de

OMMELIFT



1500 EX Anhängerarbeitsbühne

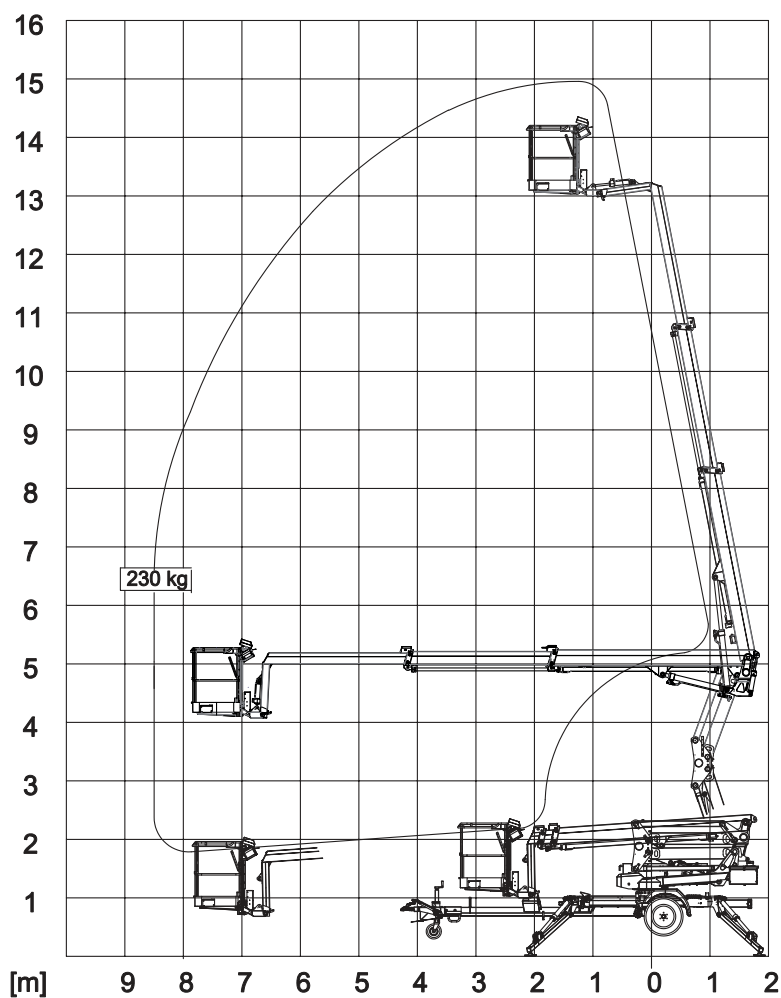

Technische Daten:	1500 EX	1500 EXB
Maximale Arbeitshöhe	15.0 m	
Maximale Plattformhöhe	13.0 m	
Maximale Reichweite	8.5 m	
Bodenfreiheit	5 m	
Korbarmlänge (Korbarm und Korb)	2.0 m	
Jib länge (Jib und Körb)	-	
Vertikale Korbarmdrehung	-	
Turmdrehung	± 400°	
Korbdrehung	± 50°	
Maximale Korblast	230 kg	
Größe des Korbes	1.25 x 0.8 x 1.1 m	
Auflagefläche einer Abstützung	ø160 mm / ø120 mm	
	[°] Benzin [°] Diesel	230V / 16A
Motor	[°] Optional	[°] BATTERIE
Tankinhalt		
Lichtmaschine		
Batteriepack		24V/139Ah/5h
Ladegerät		24 V / 30 A
Ladesystem mit zwei Ladegeräten		Optional
Elektrisches Absenken	Optional	Optional
Für mehr Informationen und Optionen siehe www.ommelift.de		
Selbstfahrend	Standard	
Steigfähigkeit	14% (8°)	
Bodenfreiheit bei maximaler Aufstützhöhe	Min. 300 mm	
Gesamtgewicht	2.000 kg	2.050 kg
Bodendruck (des)Stützfuß(es)	12.9 kg/cm ²	12.4 kg/cm ²
Bodendruck mit Unterlegplatte 0,4 m x 0,4 m	0.7 kg/cm ²	0.7 kg/cm ²
Maximaler Bodendruck der Stütze	10.5 kN	10.5 kN
Hydraulische Stützen	Standard	
Bedienelement	Proportional	
Bündige Montage des Arbeitskorbes	Standard	
Steckdose im Arbeitskorb	Standard	
Werkzeughalter im Arbeitskorb	Standard	

